

LUOKKA-8 NOSTOKETJUYHDISTELMIEN SALLITUT TYÖKUORMAT



KETJUKOKO MM	KALTEVUUS AVAUTUMA	45° (90°)	60° (120°)	45° (90°)	60° (120°)
	YKSIHAARAISET	KAKSIHAARAISET		KOLMI- JA NELIHAARAISET	
6	1120	1600	1120	2360	1700
7	1500	2120	1500	3150	2240
8	2000	2800	2000	4250	3000
10	3150	4250	3150	6700	4750
13	5300	7500	5300	11200	8000
16	8000	11200	8000	17000	11800
19	11200	16000	11200	23600	17000
20	12500	17000	12500	26500	19000
22	15000	21200	15000	31500	22400
26	21200	30000	21200	45000	31500
32	31500	45000	31500	67000	47500
36	40000	56000	40000	84000	60000
40	50000	70000	50000	105000	75000
45	63000	88200	63000	132300	94500
SALLITTUJA KUORMIA LASKETTAESSA KÄYTETYT KERTOIMET					
	1	1,4	1	2,1	1,5
KIRISTÄVÄSSÄ NOSTOSSA KERROTAAN TAULUKON ARVOT 0,8:LLA					

NOSTOKETJUJEN
TYÖKUORMAKILVET

CE - MERKINTÄ
KUORMAKILPIEN
KÄÄNTÖPUOLELLA

Yksihaarainen raksi

Haaraluku

Kettingin halkaisija

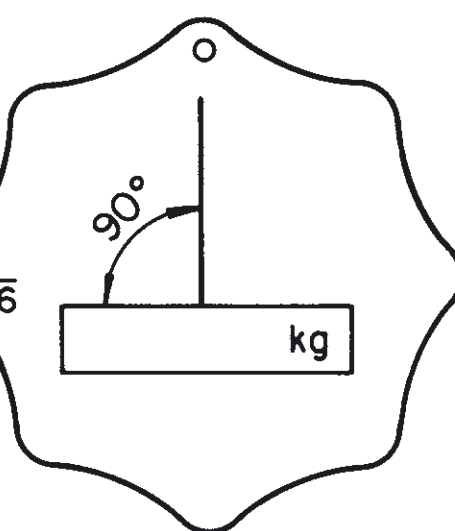

Monihaarainen raksi

Haaraluku

Kettingin halkaisija

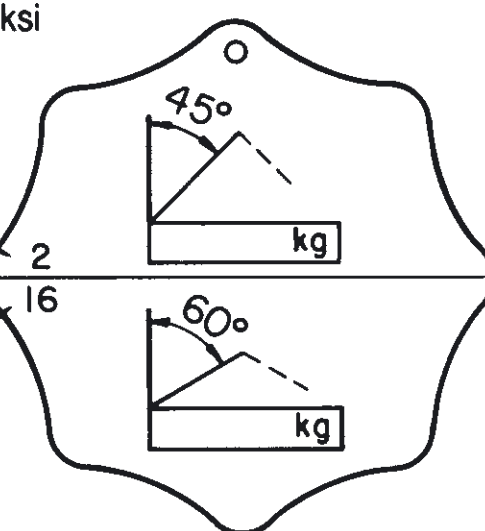

TARKASTA NOSTOKETJUYHDISTELMÄT SILMÄMÄÄRÄISESTI AINA ENNEN KÄYTTÖÄ JA TÄYDELLISESTI VÄHINTÄÄN KERRAN VUODESSA!

NOSTO-OHJEITA

**MAX
200°C**



**SELVITÄ
TAAKAN
PAINO**



**HUOMIOI
NOSTOKULMA
JA TAAKAN
PAINOPISTE**



**ÄLÄ NOSTA
KOUKUN
KÄRJELLÄ**

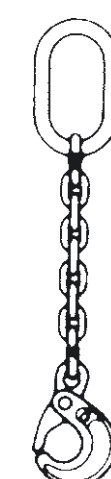

**KETJU EI SAA OLLA
KIERTEELLÄ**

**ÄLÄ KÄYTÄ VIALLISTA
NOSTOKETJUA**

ABT yellowline®

AMMATTILAISEN NOSTO-, SIIRTO- JA MATERIAALINKÄSITTELYVÄLINEET

• Asessorinkatu 3-7, 20780 KAARINA • puh. (02) 511 5511 • fax (02) 511 5522 • sales@haklift.com • www.haklift.com

haklift
ABT Oy