

# KÄYTTÖOHJEET ABT KETJUVIPUTALJOILLE

**Kapasiteetti: 0.8t, 1.6t, 3.2t, 6.0t ja 9.0t**



**Huomio: Lue tämä käyttöohje ennen ketjuviputaljan käyttöönottoa.**

## **Sisällys**

- 1. Esipuhe**
- 2. Erittely**
- 3. Turvallisuusohjeet**
- 4. Käyttöönotto**
- 5. Käyttöohjeet**
- 6. Varotoimet**
- 7. Jokaisen käytön jälkeen**
- 8. Huolto ja kunnossapito**
- 9. Vianetsintä**
- 10. Räjätyskuva ja osaluettelo**

Tämä ohjekirja kertoo kuinka taljaa tulee käyttää ja miten sitä tulee huoltaa.  
Lue tämä ohjekirja ennen käyttöä ja säilytä hyvässä tallessa.

## 1. Esipuhe

Viputalja on valmistettu parhaista materiaaleista ja valmistuksessa on käytetty tiukkaa laadunvalvontaa. Kaikki taljat ovat käyneet lopputarkastuksessa ennen lähtöä valmistajalta.

Taljaa voidaan käyttää monissa eri töissä ja tarkoituksissa. Sitä voidaan käyttää vetoon ja nostoon.

## 2. Erittely

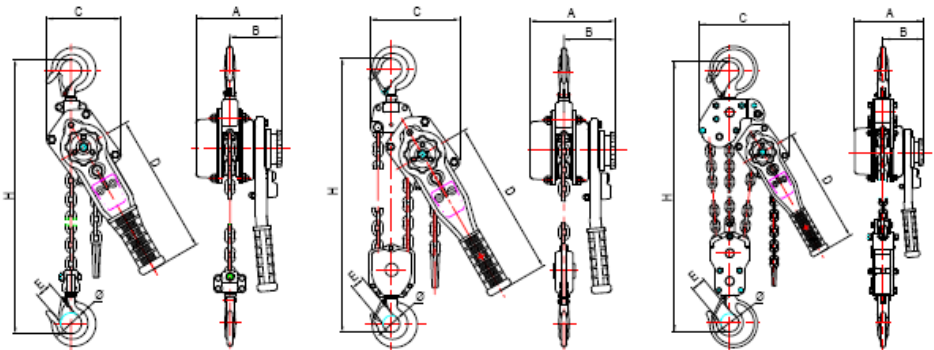

## Taulukko 1.

Kapasiteetti (t)	0.8	1.6	3.2	6	9	
Nosto (m)	3	3	3	3	3	
Testikuorma (kg)	1125	2250	4500	9000	13500	
Max käyttövoima (N)	290	350	390	395	400	
Ketjuluku	1	1	1	2	3	
Ketjun halkaisija (mm)	5.6 x 17	7 x 21	10 x 30	10 x 30	10 x 30	
Mitat (mm)	A	152	178	206	206	206
	B	91.5	104	118	118	118
	C	132	145	199	230	338
	Ø	35.5	42.5	50	53	67
	E	25	31	37	40	67
Paino (kg)	6.9	10.9	20.7	28.1	48.9	

### 3. Turvallisuusohjeet

#### **Kaikkien käyttäjien tulee lukea tämä käyttöohje !**

- Älä ylitä sallittua työkuormaa. Ylikuormitus voi johtaa taljan vioittumiseen.
- Älä käytä sähköisiä laitteita näiden manuaalisten taljojen kanssa yhdessä.
- Älä yritä korjata ketjua, vaan vaihda rikkoutunut ketju uuteen. Käytä vain taljaan suunniteltua ketjua.
- Älä käytä ketjua tai koukkuja hitsauslaitteen maadoitukseen, äläkä koske taljaan koskaan hitsauselektrodeilla.
- Pidä ketju aina hyvin voideltuna hyvällä notkealla öljyllä ja varo ettei ketjuun lennä hitsausroiskeita tai muuta ketjua vahingoittavaa ainetta.
- Älä öljyä jarrulevyn pintoja. Jarrulaitteisto on pidettävä kuivana.
- Älä laita kättä tai jalkoja nostettavan kappaleen alle noston aikana.

- Älä nosta kuormaa ihmisten yli. Älä anna kenenkään kävellä kuorman alle ja varoita ihmisiä ennen nostoa.
- Älä käytä nostinta ihmisten nostoon.
- Lopeta nosto mikäli käyttövoima tulee yhtäkkiä suureksi ja tarkasta mistä se johtuu.
- Aseta kuorma kunnolla koukkuun. **Älä koskaan nosta koukun kärjellä.**
- Älä kierrä ketjua kuorman ympäri. Tasapainota kuorma.
- Väännä vivusta tasaisesti ja pehmeästi.
- Nosta kuorma ensin hieman irti pinnasta ja tarkasta taljan toiminta ennen jatkamista.
- Jos ketju menee jumiin tai vipu ei enää liiku, pysäytä ja tarkasta ongelma. Älä käytä voimaa korjataksesi tilanteen.
- Älä jätä kuormaa roikkumaan ilmaan.
- Älä yritä laskea kuormaa liian alas. Ketjustopparin kiristyminen taljaan vahingoittaa taljaa.
- Älä päästä nostettavaa kuormaa koskemaan taljaan. Se voi aiheuttaa taljan vahingoittumisen.
- Tarkasta, että nostokohta kestää taljan maksimikuorman varmuuksineen.
- Suorita vähintään kerran vuodessa lakisääteinen taljan tarkastus. Huolla talja ja vaihda vahingoittuneet osat.
- Testaa talja kuormalla ja ilman ennen sen ottamista uudelleen käyttöön.
- Älä koskaan poista tyyppikilpeä.
- Älä koskaan korjaa tai säädä taljaa, ellet ole saanut siihen tarvittavaa koulutusta.

## 4. Käyttöönotto

4.1 Tarkasta ettei talja ole vaurioitunut kuljetuksen aikana.

4.2 Öljyä nostoketju kevyesti koneöljyllä.

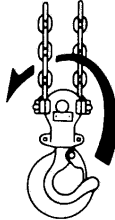
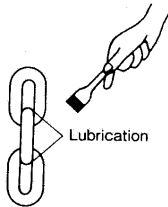

4.3 Tarkasta ettei nostoketju ole kierteellä. Kun viputalja on 6 t tai 9 t ja siinä on 2 - tai 3 -kertainen ketju, katso ettei ketju ole kiertynyt alakoukun ympäri.

## 5. Käyttöohjeet

5.1 Nostaminen ja laskeminen

a. Nostaminen

Aseta suuntavipu ”UP” asentoon. Vedä ”löysä” pois ketjusta ja ala nostaa kääntämällä vipua myötäpäivään.

b. Laskeminen

Aseta suuntavipu ”DOWN” asentoon. Käännä vipua vastapäivään. Kun kuorma on laskeutunut alas, vedä ketju löysälle ja irrota koukku.

5.2 Vapaa-asento

Tässä asennossa saadaan ketjun pituutta säädettyä nopeasti. Käännä suuntavipu ”N” asentoon ja vedä ketjua haluttuun suuntaan.

Vapaa pyöriminen ei ole mahdollista seuraavissa tilanteissa.

- a. Talja on kuormitettu.
- b. Käyttövipu ottaa kiinni johonkin.
- c. Kun jarru on päällä. Jarrun saa pois kääntämällä käsipyörää 45 astetta vastapäivään tai kääntämällä vipu ”DOWN” asentoon ja vääntämällä vivusta vastapäivään.

### 5.3 Uudelleenasetus

Viputalja vaihtaa automaattisesti jarrun päälle kun sitä kuormitetaan.

Suorita kuormitus seuraavilla tavoilla:

- a. Käännä vipua myötäpäivään kunnes jarru kytkeytyy päälle kuorman painosta.
- b. Vedä kovaa ketjusta jolloin jarru lukittuu. Kuvat 1 ja 2

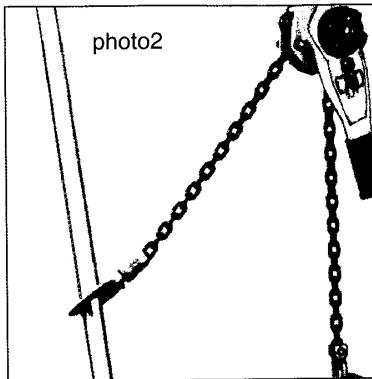
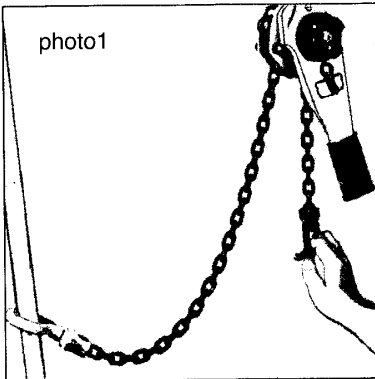

## 6. Varotoimet

6.1 Älä ylikuormita taljaa. Ylikuormitus saattaa aiheuttaa onnettomuuden.

Talja on ylikuormitettu, kun normaali käyttövoima ylittyy selvästi.

(taulukko 1.)

6.2 Ennen käyttöä, laske ja nosta noin 10 cm taakkaa testataksesi jarrun

toiminta. Viallinen tai tehoton jarru voi johtaa onnettomuuteen.

6.3 Kuorma tulee nostaa niin tasaisesti kuin mahdollista. Kuorman

heiluminen ja nykäykset voivat kuormittaa taljaa moninkertaisesti.

6.4 Ääriämpötilat voivat vaikuttaa taljan kestävyyskykyyn. Alle

0 °C lämpötiloissa kuormat on nostettava ja laskettava hyvin hitaasti.

6.5 Nostaminen

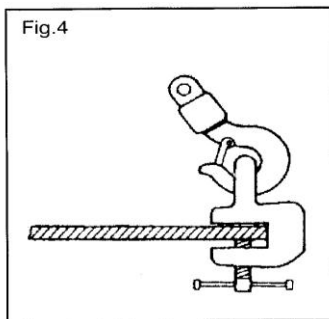

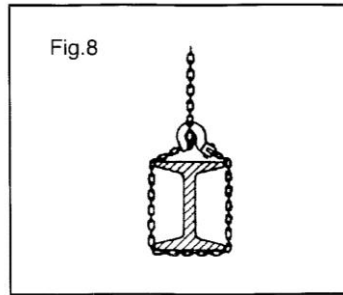
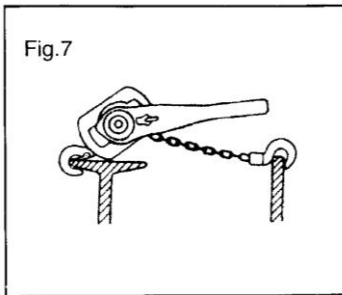
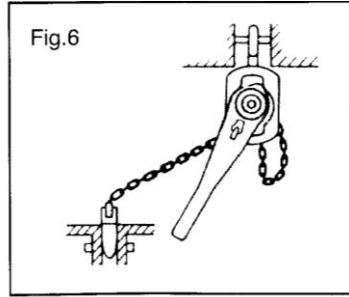
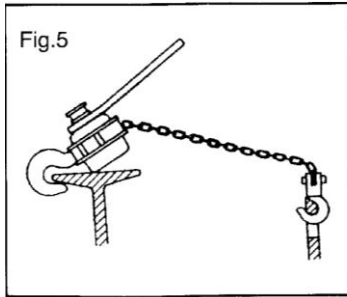

Kuorma on asetettava koukun keskelle ja se ei saa löystyä noston aikana. Kuvassa 4 nosto tapahtuu oikein. **Ketju pitää olla noston tai vedon aikana taljan rungon suuntaisesti ! Ei vetoa sivulle kuten kuvissa 5, 6 ja 7.** **Kuvissa 3, 5, 6,7 ja 8 näytetään miten taljaa ja koukkuja EI SAA KÄYTTÄÄ.** Jos kuvien kaltaisia nostoja tehdään, saattavat koukut tai ketju vääntyä , jolloin se ei enää kulje hyvin ketjupyörässä. Myös jarrun toiminta voi olla puutteellista, ja kuorma tippua. Jotta kuvien kaltaisia nostoja voidaan tehdä, on käytettävä nostovöitä tai muita apuvälineitä taljan kanssa.

6.6 Älä koskaan päästä ketjua liikaa ulos. Kun ketju on päässyt liian pitkälle voi ketju, stoppari tai laakerointi rikkoutua.

6.7 Suuntavipu on oltava ”UP” asennossa kun taljaa kuormitetaan vedossa tai nostossa.

6.9 Älä pudota taljaa tai vedä sitä perässä. Tämä voi aiheuttaa taljan rikkoutumisen ja johtaa onnettomuuteen.

**6.10 Kuorman on oltava vähintään 5 % taljan max. kuormasta jotta jarru toimii täysin luotettavasti ! Mikäli kuorma on alle 2 % sallitusta taljan kuormasta jarru ei toimi lainkaan !**

## **7. Jokaisen käytön jälkeen**

7.1 Älä koskaan varastoi taljaa jarru päällä. Löysää jarru aina nostamisen jälkeen.

7.2 Älä koskaan jätä taljaa kosteaan ympäristöön. Varastoi taljat kuivassa tilassa.

7.3 Huolla talja aina käytön jälkeen. Puhdista pölyt tai sateen jälkeen pyyhi lika / kosteus ja öljyä talja ruosteen estämiseksi. Älä unohda öljytä ketjua, koukun leikaria ja ketjuohjureita.

7.4 Tarkasta koukut ja ketju vääntymien varalta tai muilta vaurioilta.

Tarkasta koukkujen pyöriminen. Jos vaurioita löytyy, korjaa vauriot ennen seuraavaa käyttökertaa.

## **8. Huolto ja kunnossapito**

Taljat on suunniteltu ja tehty kovaan käyttöön, mutta kulumat ja vauriot ovat väistämättömiä pitkän käytön jälkeen riippuen käyttöolosuhteista. Tämän takia talja on tarkastettava perusteellisesti (lakisääteinen) vähintään kerran vuodessa.

8.1 Säännöllinen öljyäminen pidentää vipupaljan käyttöikä. Ennen varastointia tarkasta, että talja on öljytty huolella. Varsinkin liikkuvat osat kuten rattaat ja laakerit tulee öljytä huolella.

## 8.2 Ketju ja koukut

Huom! Ketju ja koukut on lämpökäsitelty, älä koskaan lämpökäsittele tai hitsaa niitä !

### a. Ketju

Ketju joka on venynyt hylkäysrajalle tai kulunut yli 10 % nimellishalkaisijastaan, on vaihdettava välittömästi. Vaihda koko ketju mikäli yksikin lenkki on liikaa kulunut, venynyt tai vahingoittunut.

Fig.9

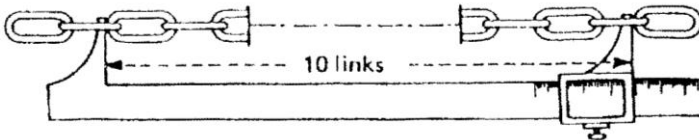

### Ketjun mitat

### (10 lenkin pituus)

Kapasiteetti (t)	Halkaisija (mm)	Vakio (mm)	Hylkäysraja (mm)
0,8	5,6	170	179
1,6	7,0	210	220
3,2 , 6 ja 9	10	300	315

b. Koukut

Jos koukku on auennut liikaa, on koukku vaihdettava välittömästi. Oikein käytettynä ja huollettuna koukkuihin ei synny muodonmuutoksia.

**Koukun mitat salvalla varustettuna (avautuma)**

Kapasiteetti (t)	Vakio K-mitta (mm) <sup>+3-0</sup>	Hylkäysraja K (mm)
0.8	27	30
1.6	34	38
3.2	38	42
6	48	52
9	57	62

## 9. Vianetsintä

Kunto	Syy	Korjaus
Jarru luistaa	<ol style="list-style-type: none"><li>1. Kuluneet jarrulevyt</li><li>2. Jarrun pinnoilla on öljyä</li><li>3. Jarru on asennettu väärin</li></ol>	Vaihda jarrulevyt uusiin. Puhdista ja vaihda jarrulevyt. Kokoa oikein.
Kuorma putoaa kesken laskun	<ol style="list-style-type: none"><li>1. Vahingoittuneet jarrulevyt</li><li>2. Jarrussa vieraita esineitä</li></ol>	Vaihda jarrulevyt uusiin. Pura ja puhdista.
Jumittunut kahva	Jarru jumissa	Kts. Kohta 5.2 c.
Ääniä nostaessa ja laskiessa	Kuluma tai muodonmuutos ketjussa ja ketjupyörässä	Vaihda uudet osat.
Käyttövipu on vaikea käyttää laskiessa ja nostettaessa	<ol style="list-style-type: none"><li>1. ”Yli” -nostaminen tai laskeminen</li><li>2. Ketju on kiertynyt, joten se tarttuu ketjupyörään ja ohjuriin</li></ol>	Käytä taljaa vastakkaiseen suuntaan. Käytä taljaa vastakkaiseen suuntaan ja poista kiertymä.



<b>No.</b>	<b>DESCRIPTION</b>	<b>No.</b>	<b>DESCRIPTION</b>
1	Gear case assembly	29	Cover
2	Driver shaft assembly	30	Retainer wire
3	Drive shaft	31	Bushing
4	Splined gear	32	Shaft cover
5	Side plate assembly A assembly	44	Lever handle cover
7	Load sheave	45	Hook assembly
8	Guide plate	46	Double spring
9	Chain leader A	47	Safety latch
10	Stripper	48	Top pin
11	Chain leader B	50	Bottom hook assembly
12	Side plate assembly B	51	Chain pin
13	Pawl spring	54	Chain ring
14	Pawl	55	Load chain
15	Disk hub	60	Prevailing torque type nut
16	Free spring	62	Snap ring
17	Friction disk	63	Snap ring
18	Ratchet disk	64	Nut
19	Lever cover assembly	65	Washer
20	Change over gear	66	Rivet
21	Selector shaft	67	Rivet
22	change over pawl	68	Spring washer
23	Spring shaft	69	Screw
24	Change over spring	70	Castle nut
25	Lever handle assembly	71	Split pin
26	Selector lever	75	Prevailing torque type nut
27	Name plate	76	Screw
28	Hand wheel	77	Prevailing torque type nut

**Maahantuoja:**



**Asessorinkatu 3-7  
20780 Kaarina  
puh. 02-511 5511  
fax. 02-511 5522**