

ABT KUROTTAJA TRUKILLE KÄYTTÖOHJE



SISÄLLYS

Turvallisuus	2
Käyttöönottotarkastus	2
Asennusohjeet	2
Takuu	3
Ennen käyttöä	3
Käyttö	3
Erittely	4

Turvallisuus

- Tarkasta että kurottaja on kiinnitetty trukin molempiin piikkeihin loppuun saakka ja turvaketjun avulla.
- Älä koskaan seiso nostettavan kuorman alla.
- Tarkasta että trukin masto on kallistettu taaksepäin.

Käyttöönottotarkastus

Vaikka kurottaja on tarkastettu tehtaalla ennen lähetystä, voi kuljetuksen aikana tapahtua vaurioita. Tarkasta aina ennen käyttöönottoa kurottaja mahdollisilta vaurioilta.

Asennusohjeet

HUOM! Tarkasta ensin trukin kapasiteetin riittävyys.

Vaihe 1: Työnnä trukin piikit niin pitkälle, että kurottaja koskettaa haarukkakelkkaa.

Vaihe 2: Kiinnitä turvaketju trukin piikkien taakse.

Vaihe 3: Kallista trukin masto taaksepäin, ettei kurottaja voi liukua pois piikeistä.

Vaihe 4: Tee tarvittavat säädöt puomin pituuteen liuttamalla sisempää putkea haluttuun mittaan ja lukitsemalla se lukitusruuvilla.

Takuu

Takuu ei kata osien normaalia kulumaa tai vaurioita jotka ovat tapahtuneet kurottajan väärinkäytöstä johtuen. Tuotetta ei saa myöskään itse mennä korjaamaan ilman valmistajan suostumusta.

Ennen käyttöä

- 1) Tarkasta että trukin piikit ovat työnnetty aivan kurottajan loppuun asti.
- 2) Tarkasta että turvaketju on kiinni ja kireällä trukin piikkien takana.
- 3) Säädä puomin pituus oikeaksi ja tarkasta että lukitustanko on kunnolla kiinni, ettei putki pääse liikkumaan vaakasuunnassa.
- 4) Tarkasta kurottajan kapasiteetti taulukosta, että se pystyy nostamaan halutun kuorman kyseiseltä etäisyydeltä.
- 5) Säädä puomin pituus kapasiteetin mukaan.

ÄLÄ KOSKAAN YLIKUORMITA TRUKKIA!

- 6) Älä käytä puomia mikäli huomaat siinä vaurion!
- 7) Kallista masto taaksepäin. ÄLÄ KOSKAAN kallista mastoa eteenpäin, jolloin kurottaja voisi liukua pois piikeiltä.

Käyttö

- 1) Kiinnitä nostettava kuorma joko yhteen tai kahteen nostopisteen koukkuun.
- 2) Nosta kuormaa hitaasti, mikäli trukin takaosa alkaa nousta on nostettava kuorma selkeästi liian suuri trukille. Irrota kuorma ja liikuta kuorman keskipiste lähemmäs trukkia. Tarkasta ettei henkilöitä ole nostettavan kuorman lähetyvillä. Kuorman noustessa epätasaisesti, laske kuorma alas ja tarkasta nostettava kuorma ja nosto.
- 3) Nosta kuorma kuljetuskorkeuteen, pidä kuorma kuitenkin mahdollisimman lähellä maan pintaa.
- 4) Kuljeta kuorma haluttuun paikkaan. Liiku hitaasti ja vältä kaikkia pomppuja sekä ylä- ja alamäkiä. Pidä huoli ettei reitillä ole muita henkilöitä tiellä. Jos trukin takaosa alkaa ajon aikana nousta pysähdy välittömästi ja säädä kuorman keskipiste lähemmäs trukkia.
- 5) Nosta tai laske kuorma haluttuun kohtaan. Laske kuorma hitaasti paikoilleen.
- 6) Laske puomi jolloin nostokoukut saadaan helposti irrotettua kuormasta. Työnnä kurottajan putki takaisin puomin pohjaa ja lukitse.

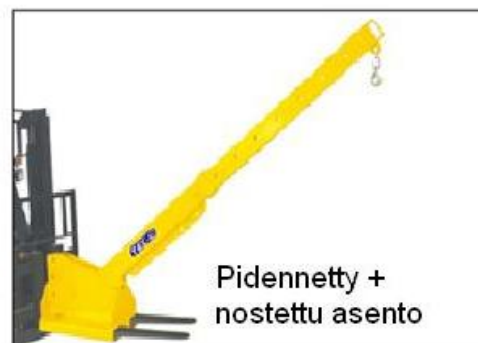
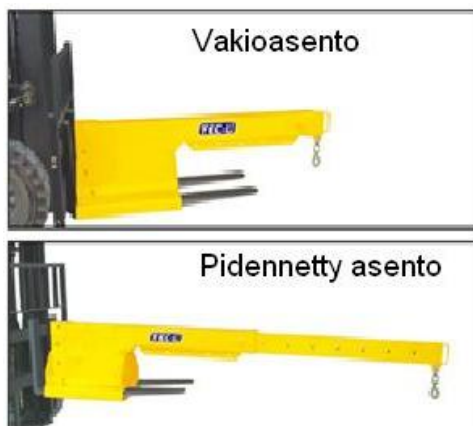

Erittely

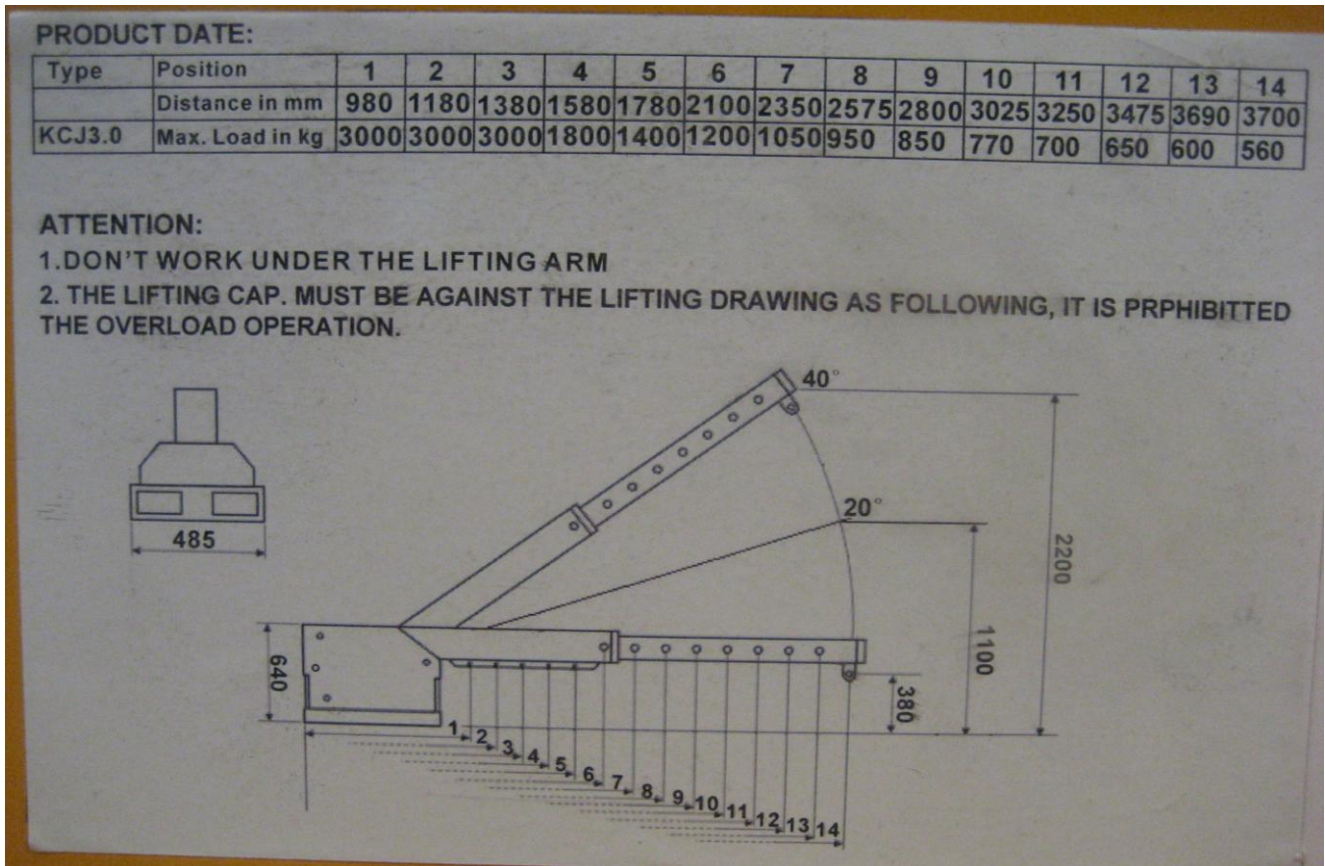

Asento	1	2	3	4	5	6	7
Etäisyys mm	980	1180	1380	1580	1780	2100	2350
Max kuormitus kg	3000	3000	3000	1800	1400	1200	1050
Asento	8	9	10	11	12	13	14
Etäisyys mm	2575	2800	3025	3250	3475	3690	3700
Max kuormitus kg	950	850	770	700	650	600	560

HUOM! On erittäin tärkeää säätää puomin pituus nostettavan kapasiteetin mukaan.

Mittoja: minimi kokonaispituus 2250mm, rungon leveys 660mm, omapaino 200kg

MAAHANTUOJA:



**Aessorinkatu 3-7
20780 Kaarina
02 - 511 5511**